

## BOMBAS CENTRÍFUGAS AUTOCEBANTES SERIE: WP (motor combustión interna gasolina)

### ELEMENTOS ESTÁNDAR

**CARCASA:**

Aluminio.

**IMPULSOR Y DIFUSOR:**

Aluminio, cerrado

**SELLO:**

Mecánico, carbón/cerámica lubricado por el mismo líquido.

**MOTOR:**

Gasolina, cuatro tiempos, monocilindrico, 3600RPM, arranque manual.

**ACCESORIOS:**

- Conecciones para mangueras.
- Llave para bujía.
- Colador.



### APLICACIONES:

Bombeo de Agua, abastecimiento de líquidos limpios, bombeo tanque a tanque en ausencia de sustancias que ataquen químicamente la bomba, instalaciones industriales, camiones cisterna, abastecimiento de agua en general

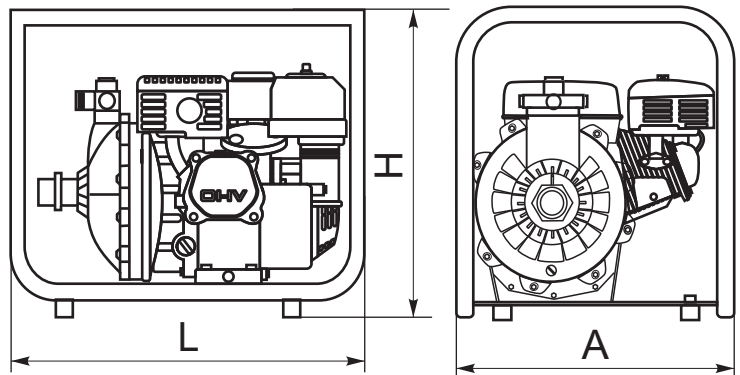

### TABLA DE ESPECIFICACIONES TÉCNICAS

MODELO	HP	Ø SUCCIÓN	Ø DESCARGA	ALTURA MAX. DESCARGA	ALTURA MAX. SUCCIÓN	PESO	DIMENSIONES
WP20H	6.5	2"	2"	52 m	6 m	30 kg	510*385*415

## BOMBAS CENTRÍFUGAS AUTOCEBANTES SERIE: WP (motor combustión interna gasolina)

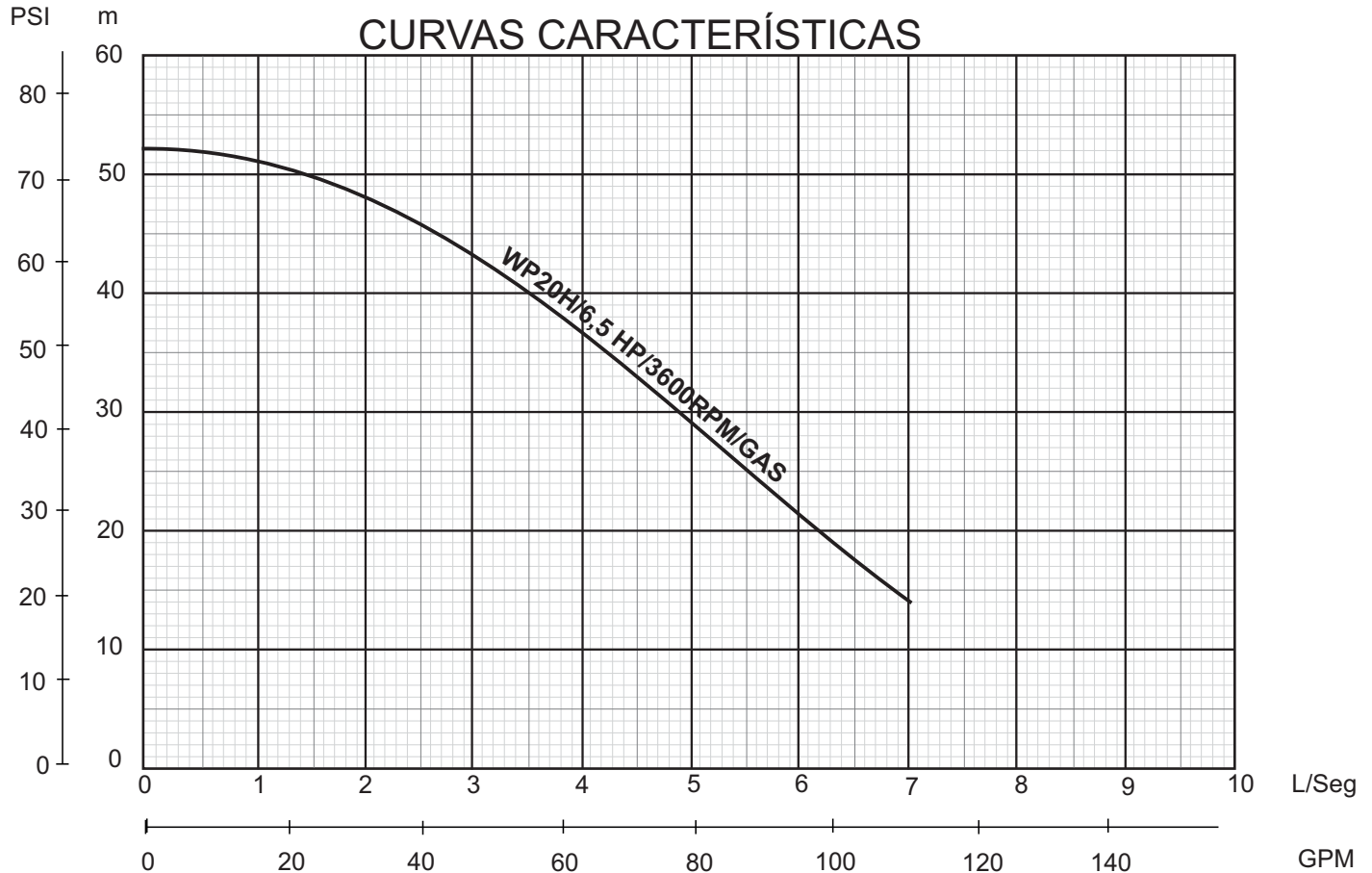

**TABLA DE DESCRIPCIÓN**

Nº	DESCRIPCIÓN
1	MOTOR
2	SOPORTE PLATO SELLO
3	IMPULSOR
4	DIFUSOR
5	ORING DE CARCASA
6	ORING DE DIFUSOR
7	CARCASA
8	TAPÓN DE DRENAJE
9	VÁLVULA SUCCIÓN
10	CONEXIÓN MANGUERA SUCCIÓN
11	EMPACADURA DESCARGA
12	DESCARGA
13	CONEXIÓN MANGUERA DESCARGA
14	TAPÓN
15	ORING
16	TAPÓN DE CEBADO
17	ORING
18	SELLO MECANICO

**DIAGRAMA DE PARTES**

